

## Especificación de ingeniería

Nombre del trabajo \_\_\_\_\_  
 Lugar del trabajo \_\_\_\_\_  
 Ingeniero \_\_\_\_\_  
 Aprobación \_\_\_\_\_

Contratista \_\_\_\_\_  
 Aprobación \_\_\_\_\_  
 N.º de O.C. del Contratista \_\_\_\_\_  
 Representante \_\_\_\_\_

# Sensor inteligente ConnectPlus™

El sensor inteligente ConnectPlus™ es un sensor de temperatura y fugas de agua que se empareja con el termostato ConnectPlus. Se puede utilizar como sensor de temperatura de suelo opcional para el sistema de calefacción radiante. Las fugas de agua detectadas producen alarmas sonoras y visuales, y las notificaciones se transmiten al termostato.

### Especificaciones

Documentación	IOM-ST-CPSS, ES-ST-CPSS
Fuente de energía	2 baterías AA incluidas
Duración de la batería	1 año
Temperatura de operación	32 °F a 104 °F (0 °C a 40 °C)
Rango de humedad de funcionamiento	0 a 100% de humedad
Rango de almacenamiento	-4 °F a 122 °F (-20 °C a 50 °C)
Carcasa IP resistente al agua	IP67
Dimensiones	Diámetro 3 3/8" (85,38 mm), Altura 1 1/16" (42,87 mm)

### AVISO

El sensor inteligente ConnectPlus solo es compatible con el modelo SunStat® de ConnectPlus. No se conecta a los modelos de termostatos SunStat más antiguos.

### Indicadores de estado:

Sin emparejamiento	Parpadeo naranja
Emparejamiento	Parpadeo verde
Emparejado	Verde fijo
Fuga de agua	Parpadeo rojo/verde y zumbador
Error	Rojo fijo
Batería baja	Parpadeo en rojo

ID DE FCC: 2AFJT - CIMDOF18815  
 IC: 20938 - CIMDOF18815

### ⚠ PRECAUCIÓN

Esta ficha técnica no está diseñada para proporcionar instrucciones completas de instalación o información de seguridad. Para evitar daños a la propiedad o lesiones, consulte el manual de instalación completo y la información de seguridad del producto que se proporciona con el producto.



Sensor inteligente ConnectPlus

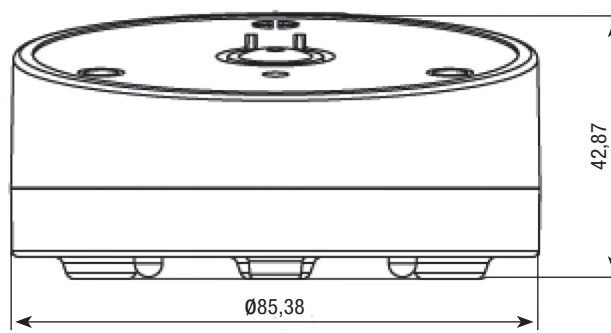

### OPCIONES DE PRODUCTO

Cant.	Descripción	N.º de modelo	N.º de pedido
	Sensor inteligente ConnectPlus	500120	81020611

Las especificaciones de los productos de SunTouch expresadas en unidades utilizadas en EE. UU. y en el sistema métrico son aproximadas y se proporcionan solo como referencia. Si desea dimensiones precisas, comuníquese al Servicio Técnico de SunTouch. SunTouch se reserva el derecho a cambiar o modificar el diseño, fabricación, especificaciones o materiales del producto sin aviso previo y sin incurrir en ninguna obligación de hacer dichos cambios y modificaciones en los productos de SunTouch que se vendan antes o después. Consulte el manual del propietario para obtener información sobre la garantía.



A WATTS Brand

EE. UU.: Teléfono: (888) 432-8932 • Fax: (417) 831-4067 • SunTouch.com

Canadá: T: (888) 208-8927 • Fax: (905) 481-2316

América Latina: T: (52) 55-4122-0138 • SunTouch.com

Sensor inteligente ES-ST-ConnectPlus 2128

© 2021 Watts